

OP BORDERLINE

REGLER



Versjon 1

ALKOHOL / RUSMIDLER:

Dette er forbudt lørdag og søndag. Får vi inn melding om berusede personer i teltleir eller spillområdet vil disse bli utestengt fra spillet.

ALDERSGRENSE: Den er 18 år. Du kan bli bedt om gyldig legitimasjon ved fremmøte.

KUN BLOKULER FOR ALLE VÅPENTYPER.

Oppdager vi noen som bruker plast BBs så risikerer de å bli bortvist fra spillet. Når du lader magasinene så lad over en bag eller lignende så BBs ikke faller på bakken.

SAFESONE:

Det er ikke lov gå med magasin i våpen når man befinner seg i safesone. Ei heller testskyting. Du kan testskyte ved chroning eller skytebanen.

TURGÅERE:

Turgåere eller bærplukkere i området kan forekomme. Ser man noen skal man høyt rope "Turgåer, spill pause" og melde fra på sambandskanal med sted/ koordinater på PMR 8 (Gamemaster). En Gamemaster kommer så fort som mulig og snakker med disse. Gå gjerne bort til dem, legg fra deg våpen, og forklar de har havnet i et rollespill.

TOALETT:

Det er og vann i safesone. I tillegg er det et toalett tilgjengelig ute i spillområdet.

BRILLER:

Briller skal være på alle steder under hele spillet. Unntak er i safesone.

DEATHRAG:

Denne skal være oransje og minst 30x30cm eller en buff.

ARMBÅND:

Alle spillere skal bruke to armbånd, et på hver overarm. De skal være 7 cm eller bredere. To patcher på minst 7x7 cm er tillatt. *(Full Ghillie kan ha armbånd rundt anklene)*

Equipment – Uniform requirements

*Usikker? Kontakt Viken Airsoftspill på viken.airsoftspill@gmail.com og send oss bilde

BOTH GAME SIDES ARE ALLOWED TO USE ANY KIND OF UNIFORM / CAMOFLAGE



NO PLAYERS ARE ALLOWED TO USE 'CIVILIAN' DRESS INGAME



Note:

Civilian dress is when using clothes that can easily be mistaken for a civilian person.

*Gjengitt med tillatelse av Marqsmen AB

FØLGENDE KAN IKKE BENYTTES AV SPILLERE:

Røyk, droner, alle former for granater samt fyrverkeri.

TRUSTIES:

Dette er betrodde spillere som kan gripe inn ved regelbrudd eller andre hendelser. De tar da på seg gul vest og har samme myndighet som en gamemaster. Gamemaster tilkalles ved behov.

VIKTIG!

Følger man ikke reglene, spesielt treff, Joul og sikkerhetsavstand så risikerer du å ta en lengre pause i egen base. Er overtredelsen så alvorlig at motspillere kan skades, feks for høy Joule, kan det medføre bortvisning fra spillet.

Joule regler

*Kun **BIO BBs** er tillatt på dette spillet.

* Det chrones med den **BBs vekten** du bruker.

* Makimal tillate kulevekt på dette spillet er 0,32. (Untak er bolt 0,46)

* Det er påbudt med **tournament lock** for alle HPA varianter. Ta med selv.

* Laser over 1mW er ikke tillat

Max Joule	Type	Skuddtakt (ROF)	Sikkerhetsavstand i mete	Skudd i sekundet (RPS)
1,20	Innendørs. Pistol, rifler, maskinpistol e.l	Singel	1	5
1,20	Sidearm. Pistol eller lignende	Singel/ auto	1	5
1,20	40 mm	-	10	-
1,20	Rifler, maskinpistoler eller lignende	Singel/ auto	1	25
1,76	Rifler, maskinpistoler eller lignende	Singel/ auto	10	25
2,26	Lett MG	Auto	15	25
2,26	Kjøretøy montert MG	Auto	15	25
2,26	DMR, semi automatisk (Helst låst til singel)	Singel	20	5
3,30	Sniper, bolt action	Singel	30	-
4,70	Sniper, bolt action	Singel	40	-

Highcaps/ Flash Mag er ikke lov. Bruker du midcap med høyere kapasitet enn 120 så lad maks 120 skudd pr. magasin.

Bruker du binary trigger er er det maks 1,2 Joule. Alle HPA varianter må ha tournament lock.

Det er lov til å låne magasiner eller kuler fra medspillere hvis du går tom. Spillere kan ha ubegrenset ammunisjon liggende i base for påfyll.

Våpen skal gjenspeile rollen det brukes som. Feks kan ikke en MP 5 eller M4 med trommelmagasin brukes som en MG.

TREFF:

Når du blir truffet skal du rope «Hit» eller «Treff» høyt og tydelig! Hvis du er stående gå ned på kne med en hånd i været. Ta på Deathrag (oransje tøyestykke) for å vise andre spillere du er truffet. Sett eller legg deg ned. Ikke stå oppreist. Du kan nå ikke snakke med medspillere. Kun rope på Medic. Treff i våpen regnes ikke som treff. Du må ligge i 3 minutter, men kan ligge til 15 om du ønsker.

SLIK STOPPES ET KJØRETØY

1. 40mm airsoftgranat gassdrevet og med BBs brukes.
2. Har du bygget et eget alternativ skal det godkjennes av arrangøren. Kontakt oss på e-post. Eller snakk med oss på stedet.
3. Sikkerhetsavstand 10 meter.
4. Bilen skal skytes forfra i frontruten slik at føreren merker det. Ca 60 grader.

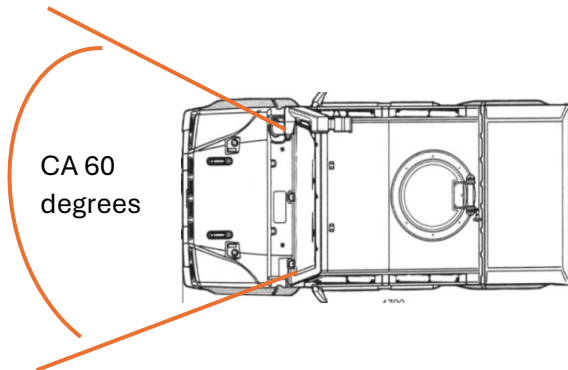

En ATV eller lignende stoppes ved å treffe føreren.

Annen:

Personell kan skyte ut av bilen, men da må vinduene rulles helt ned, eller døren helt åpen.

Sikkerhet.

Det er ikke tillatt å ta dekning under bilen i noen situasjon.

Det er ikke tillatt for andre spillere å gå inn i bilen uten tillatelse fra sjåføren.

KNIFEKILL OG KNOCKOUT:

Dette er ikke lov

MEDIC/ SPAWNREGLER

Kun Medic kan heale andre spillere. Du kan heales 2 ganger av en medic, for så måtte gå til spawn. Liggetid er minst 3 minutter og ikke lengre enn 15 minutter. Du kan hjelpes langsomt i dekning av en medspiller. Du må selv ha 2 bandasjer for at medic kan heale deg. Disse skal være minst 1 meter lange og 4 cm brede. (C-A-T er ok). Medic kan heales 2 ganger, men det kreves da at det er 2 spillere som gjør det. Healing tar minst 1 minutt.

Du spawner hvert helt 10 minutt. Døde menn snakker ikke. Dvs at så lenge du er såret eller på vei til spawn kan du ikke gi opplysninger til medspillere.

Hver side har et hovedspawn ved spill start. I tillegg et portabelt spawn som transporteres/ settes opp/ rives av ingeniør. Medspillere kan hjelpe til. Sette opp et slik spawn avtales med din Commander. Spawn kan ikke angripes og det er ikke lov å campe et spawn. Med camping av spawn menes at du er for nærme spawnet. Avstand til spawnet skal ikke være mindre enn skuddhold, dvs 70-100 meter. Det er ikke lov å skyte noen som akkurat har gått ut av spawn.

Commander har en Spawntid på 30 minutter.

Hvis noen lykkes i å ta fiendens HQ skal basen kjapt letes gjennom etter intel, for deretter å forlates. Du kan ikke ta med deg noe derfra med mindre det er et objekt du skal finne under et oppdrag. Ta derfor bilder og notater. Personlig utstyr som sekker skal ikke røres. Er noe merket med OFF GAME skal det ikke røres. Basen har en QR kode som kan scannes for poeng.

BLINDFIRE:

Når man skyter, skal du se hvor kulene dine havner. En god regel er å ha kolben i skulderen.

MEDIC:

En pr 5 spiller. Kun medic kan heale. Alle spillere, for å heales, må ha 2 hvite bandasjer som er 1 meter lange og bredere enn 4 cm. Medic kan ta med ekstra bandasjer. *Se spesifikke regler nederst i dokumentet.*

INGENIØR:

En pr 10 spiller. Kun ingeniør kan bygge/ sprengte, heale biler og reparere sprengte ting osv. MÅ ha kniv/ multitool/ klokke. *Se spesifikke regler nederst i dokumentet.*

KJØRETØY:

Fører er til enhver tid ansvarlig for sikkerheten og skal følge veitrafikkloven samt OP Borderlines regler. Mannskapet skal til enhver tid følge hens instruksjoner. Det er lov å skyte inn / ut av bil. Før en bil kan kjøre igjennom et minefelt må dette ryddes. Det er ikke lov for spillere å gå inn i en bil hvis de ikke har fått tillatelse fra vognfører. *Se spesifikke regler nederst i dokumentet.*

HELIKOPTER DROPP:

Arrangør eller godkjent bil frakter spillere bak fiendens linjer. Droppet skal ikke skje nærmere fiendens stillinger/ trefninger enn 100m.

PANG DU ER DØD:

Denne regelen gjelder ikke.

FANGER:

Ikke lov. Er en person skutt og har på deathrag kan du spørres om ingame ting som kart, QR kode, gjenstander osv. Den sårede må da vise dette. Kun ingame gjenstander kan beslaglegges.

SAMBAND:

Det er ikke lov å avlytte eller sabotere motstanders sambands kanaler.

OP Borderline er et Milsimish airsoftspill. Ta hensyn til dette når det kommer til oppdrag, bane, beskjeder og meldinger fra Gamemaster eller egen ledelse. Det kommer fortløpende informasjon til basene som feks nye oppdrag som skal videreformidles til dere spillere og ting kan ta tid.

Det er fullt mulig å bli sendt ut på oppdrag for å finne et objekt på andre siden av banen og så har fienden funnet det før dere. Forvent heller ikke action hele tiden. Dette er en del av sjarmen med et storspill.

ROGUE SPILLERE

Dette er ikke tillatt og kan medføre bortvisning fra spillet. Kort forklart: Å slutte å følge ordre, å handle på egenhånd, vanligvis mot forventning eller instruks. Å følge sine egne interesser. Slutte å følge spilllets regler. Dette vurderes av Commander som gir beskjed til Gamemaster.

**All tekst på siden er copyright Viken Airsoftspill. Bilder og video som postes på Viken Airsoftspill Facebook gruppe kan bli brukt til markedsføring av spillet. Alle bilder blir "sladet" slik at din anonymitet er sikret.*

MER SPESIFISERT REGLER HVIS DU INNEHAR EN AV ROLLENE NEVNT UNDER:

Vognfører (Card)

- Deltagere bruker sitt kjøretøy på egen risiko og under eget ansvar.
- Arrangør har ikke ansvar for skader på kjøretøy.
- Alle kjøretøy som brukes må være lovlige å kjøre på offentlig vei i Norge. Prøveskilter er ok på eget ansvar.
- Det er førerens ansvar å overholde Veitrafikkloven.
- Maksimal hastighet på alle ingame veier er 30 km/t.
- Terrengekjøring er ikke tillatt. Hold deg på veien.
- Biler skal ha et godt synlig flagg i fraksjonens farge. Minst 40 x 30 cm.
- For ATV er det armbånd på sjåfør som gjelder.
- For å skyte ut av bil må vinduet sveives helt ned, alternativt døra helt åpen.

KJØRETØY som er tatt ut (skutt av 40 mm):

- Bilen kjører til side på veien og stopper for å ikke hindre annen trafikk.
- Spillere i bilen er i live, men må forlate bilen innen 2 minutter.
- Bilen kan fortsatt brukes som dekning.
- Kjøretøy montert våpen kan ikke brukes.
- Ingeniør og vognfører kan reparere bilen. To hender på panseret i 5 minutter stående.
- Bilen må stå i ro i minst 5 minutter før man kan kjøre for å spawnne bilen.

Regler for spawning

- Kjør til base med varsellys på for å spawnne.
- Vi anbefaler også et oransje flagg.
- Spawntid er 15 minutter fra når bilen er i base.
- Alle spillere som ble drept i bilen anses også i live etter at kjøretøyet har spawnnet.

ATV (Eller lignende)

- Er fører skutt (trenger ikke å være 40 mm) regnes ATV som tatt ut. Se regler for spawning.
- Blir fører healet av en medic anses ATV som reparert. Kun fører kan ta ATV i bruk igjen.

Medic kort

Heale medspiller/ andre	To hender på brystet. Knestående eller liggende.	1 min.
----------------------------	--	--------

Ingen andre spillere kan utføre det som står i tabellen. Informer laget ditt. Du må ha klokke eller mobil for å ta tider.

Når en spiller er healet skal bandasje knytes på overarmen. Spillere skal ha bandasje med selv, men lurt å ha med deg noen ekstra. Spillere kan hjelpe medspiller i dekning ved å gå langsom. Liggetid minimum 3 minutter. Du kan ligge i 15 etter eget ønske. Buddyheal er ikke lov.

Ingeniør regler.

Legge/ desarmere miner	To hender på objektet	2 min.
Bygge base/ spawn/VKP	Andre kan hjelpe til.	5 min.
Rive base/ spawn/VKP	Andre kan hjelpe til.	Tiden det tar
Reparere bil	To hender på panseret. Stående.	5 min.
Sprengre/ reparere	2 hender på objektet. Knestående	2 min
Noen objekter har flagg	Heng opp/ ta ned flagg.	Tiden det tar

Ingen andre spillere kan utføre det som står i tabellen. Informer laget ditt. Du må ha klokke/ mobil og kniv eller Multi-Tool.

Når et objekt er sprengt knyt på sperrebånd. Desarmerte miner legges synlig i veikanten. Bygging av mobilt spawn tar den tiden det tar. Du kan få hjelp av medspillere. Spawnet varer 1 time. Noter med tusj klokka det slutter å gjelde. Riving kan hvem som helst gjøre og ta med til basen.

Du kan få utlevert bombekoffert eller sprengstoff på noen oppdrag.